

KOMPRESSORKOP / TETE COMPRESSEUR KKG240

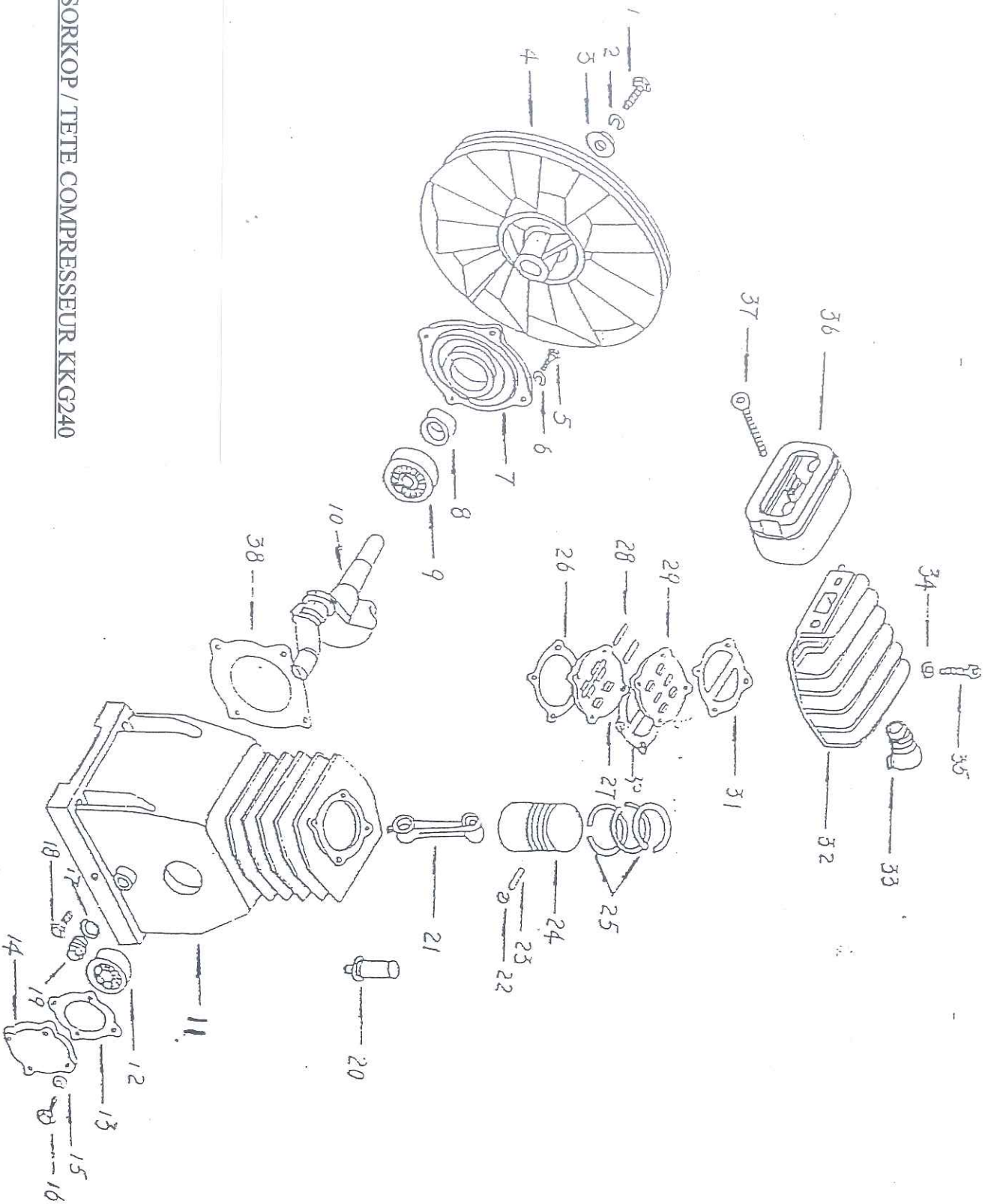

KOMPRESSORKOP / TETE COMPRESSEUR KKG240

REF	OMSCHRIJVING	DESCRIPTION
1	Dopbout M8x35	Vis borgne M8x35
2	Sluistring	Rondelle
3	Dichting	Joint
4	Vlieg wiel	Volant
5/16	Schroef M6x15	Vis M6x15
6	Sluistring	Rondelle
7	Deksel vooraan	Couvercle avant
8	Olieafdichting 25x35x7.5	Joint étanche à l'huile 25x35x7.5
9	Kogellager	Roulement à billes
10	Krukas	Villebrequin
11	Carter	Carter
12	Kogellager	Roulement à billes
13	Dichting deksel achteraan	Joint couvercle arrière
14	Deksel achteraan	Couvercle arrière
15/34	Sluistring	Rondelle
17	Olieafdichting	Joint étanche à l'huile
18	Dop olieafvoer	Bouchon décharge d'huile
19	Oliekijkglas	Voyant d'huile
20	Ontluchtingsklep	Renifleur
21	Zuigerstang	Bielle
22	Circlips	Circlips
23	Zuigerpen	Axe piston
24	Zuiger	Piston
25	Set segmenten	Set segments
26	Onderste dichting cylinder	Joint de culasse inférieure
27/29	Kleppenplaat	Plaque soupape
28	Klep	Soupape
30	Middenste dichting cylinder	Joint de culasse milieu
31	Bovenste dichting cylinder	Joint de culasse supérieur
32	Cylinderkop	Tête cylindre
33	Bocht	Coude
35	Dopbout M6x40	Vis borgne M6x40
36	Luchtfiler	Filtre à air
38	Dichting deksel vooraan	Joint couvercle avant